



Abbildung ist beispielhaft und kann in der Farbe vom Original abweichen

**Bezeichnung:** espas Basel

**Geprüft und gefertigt nach:** DIN EN 1176

**Artikel-Nr.:**  
H102H30  
H102S30  
H102R30  
H102A30

**Material.:** wahlweise einsetzbar:

- kesseldruckimprägniertes kerngetrenntes Fichtenholz 100x100 mm inkl. feuerverzinkter Pfostenschuhe
- Stahlprofil feuerverzinkt 100 x 100 x 3mm
- Recyclingmaterial 100 x 100 mm
- Aluminiumprofil 100 x 100 mm farbig pulverbeschichtet, wahlweise: Rot oder Anthrazit
- Sprossen aus Ø30mm feuerverzinkten Stahl
- HDPE-Platten
- Stahltau mit Polypropylen Ummantelung
- Dach, Abdeckkappen und Rutsche aus hochwertigem recyceltem Polyethylen, welches UV-beständig, 100% durchgefärbt und recycelbar ist
- Alle Verbindungen in Stahl feuerverzinkt

<b>Bestehend aus:</b>	2 Turmeinheiten Podesthöhe 150cm 2 PE-Dächer 1 PE-Rutsche 1 Hängebrücke 1 Netzspiel 1 Feuerwehrstange
<b>Einsatzorte:</b>	Schulen, öffentliche Spielplätze, Parks und Kindertageseinrichtungen ohne Krippenbereich
<b>Abmessungen:</b>	346cm breit, 695cm lang, 340cm hoch
<b>Freie Fallhöhe:</b>	≤ 200cm
<b>Aufprallfläche:</b>	1070 x 680 cm
<b>Benötigte Fallschutzmenge:</b>	ca. 57m <sup>2</sup>
<b>Fundamente:</b>	10 Fundamente 50 x 50 x 50cm 1 Fundamente 30 x 30 x 30cm Ca. 1,28m <sup>3</sup> C25/30 CX2/XF1

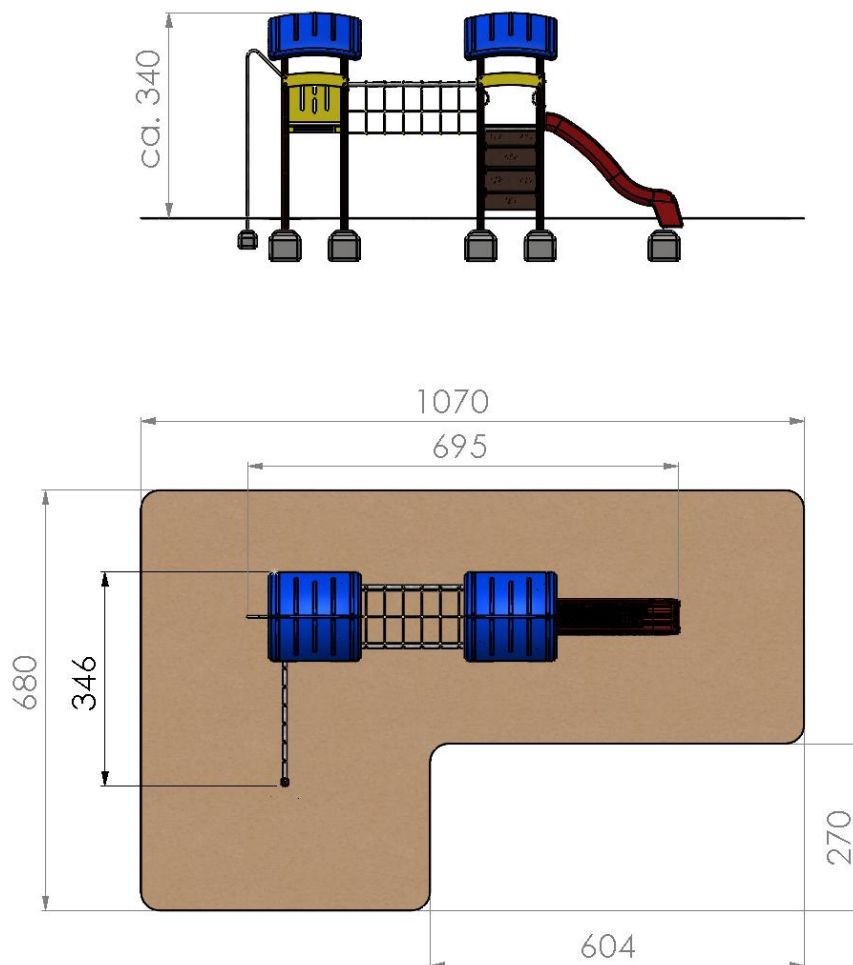

Maße in cm