

Abbildung ist beispielhaft und kann in der Farbe vom Original abweichen

**Bezeichnung:** espas Turmkombination Bern mit Doppelschaukel

**Geprüft und gefertigt nach:** DIN EN 1176

**Artikel-Nr.:** H103H30-1  
H103S30-1  
H103A30-1

**Material.:** wahlweise einsetzbar:

- kesseldruckimprägniertes kerngetrenntes Fichtenholz 100x100 mm inkl. feuerverzinkter Pfostenschuhe
- Stahlprofil feuerverzinkt 100 x 100 x 3mm
- Aluminiumprofil 100 x 100 mm farbig pulverbeschichtet, wahlweise: Rot oder Anthrazit
- HDPE-Platten
- Sprossen aus  $\varnothing 30$ mm feuerverzinkten Stahl
- Dach, Abdeckkappen und Rutsche aus hochwertigem recyceltem Polyethylen, welches UV-beständig, 100% durchgefärbt und recycelbar ist
- Alle Verbindungen in Stahl feuerverzinkt

<b>Bestehend aus:</b>	1 Dreifachpodest mit Podesthöhe 150cm 1 Hangel 2 Reckstangen 1 Climbing Wand 1 Sprossenaufstieg 1 PE-Rutsche 2 Einerschaukel
<b>Einsatzorte:</b>	Schulen, öffentliche Spielplätze, Parks und Kindertageseinrichtungen ausgenommen Krippenbereich
<b>Abmessungen:</b>	453cm breit, 860cm lang, 332cm hoch
<b>Freie Fallhöhe:</b>	< 250cm
<b>Aufprallfläche:</b>	1030 x 1000 cm
<b>Benötigte Fallschutzmenge:</b>	ca. 85m <sup>2</sup>
<b>Fundamente:</b>	13 Fundamente 50 x 50 x 50cm 2 Fundamente 70 x 50 x 50cm Ca. 1,97m <sup>3</sup> C25/30 CX2/XF1

### Übersicht

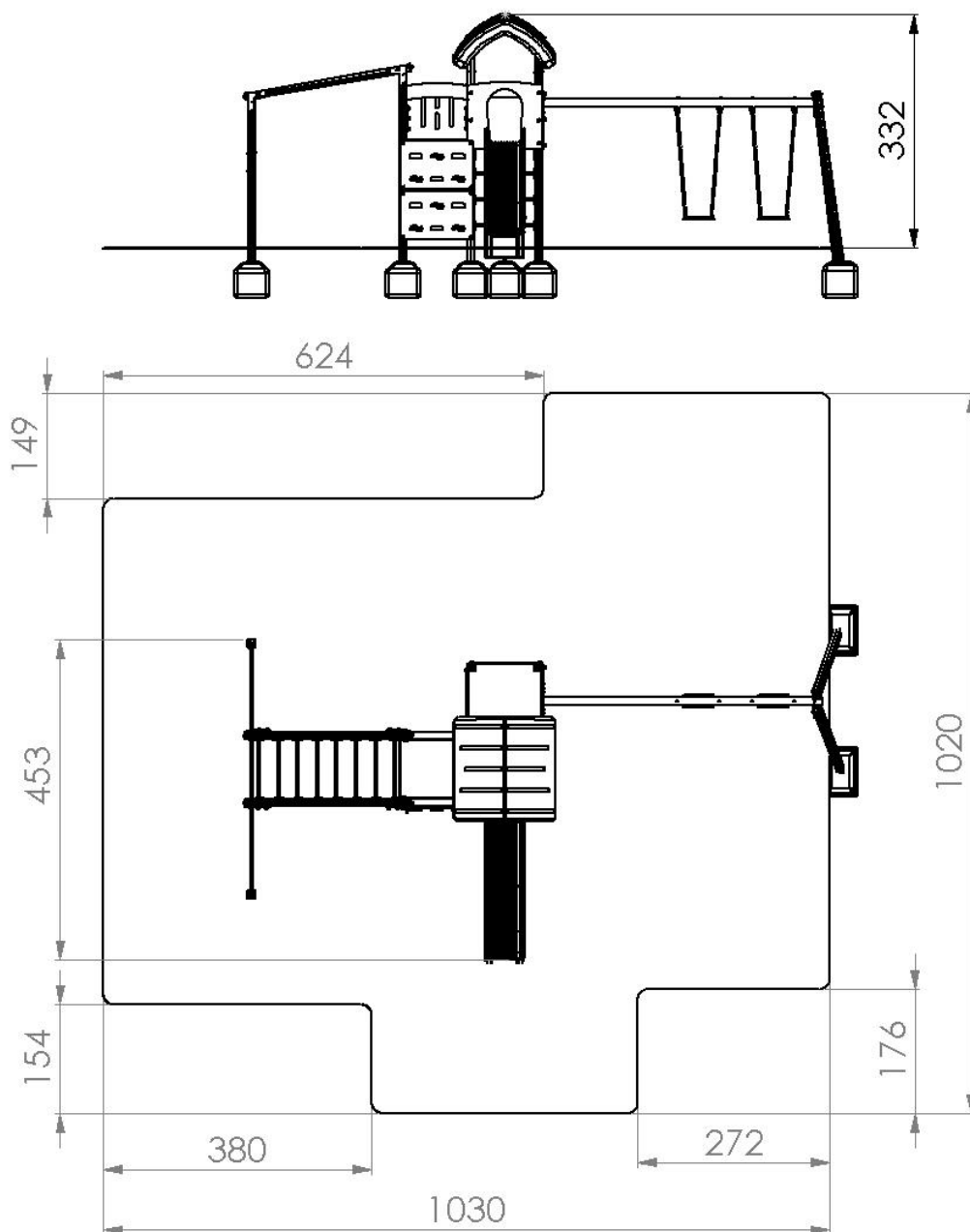

Maße in cm